

Entscheidungs- und Erzählwürfel: Wie "funktioniert" die Stadt? Lösungsvorschläge

3.4.1

Entscheidungs- und Erzählwürfel – Teil 1
 6. obere Würfelseite: Freizeit und Erholung
 untere Würfelseite: Entsorgung

Entscheidungs- und Erzählwürfel – Teil 2
 6. obere Würfelseite: Wohnen
 untere Würfelseite: Versorgung

Entscheidungs- und Erzählwürfel – Teil 3
 6. obere Würfelseite: Arbeiten und Dienstleistungen
 untere Würfelseite: Verkehr

1a-c

Entscheidungs- und Erzählwürfel

Stabilisierungswände (① und ②)
einschieben!

Letzte Würfelseite aufkleben!

1a-c

Entscheidungs- und Erzählwürfel

1e

Die Arbeitsblätter dieses Bogens ...

... beschäftigen sich mit wichtigen Funktionen einer Stadt. Die Schülerinnen und Schüler sollen in **Gruppen** zu diesem Thema ins Gespräch kommen. Durch würfeln wird ein Themenbereich ausgewählt. Zu je einem der Bilder soll dann von den Schülerinnen und Schülern der Reihe nach etwas erzählt bzw. berichtet werden. So können die Schüler ihre Erfahrungen und Kenntnisse einbringen und es entsteht – Schritt für Schritt – ein Überblick, es kommt zum Gespräch und Zusammenhänge werden deutlich.

Dieser Bogen ist zugleich ein **Methoden-Bogen** (→ Kap. 16) und enthält ein Exemplar des "Entscheidungs- und Erzählwürfels" zum Selbstgestalten. Mögliche Themen: Landwirtschaft, Industrie, Lebensräume, ...

- **Entscheidungs- und Erzählwürfel: Stadt 1-4 (1a-d)**
 Diese Arbeitsblätter enthalten die Kopiervorlagen für den Würfel. Sie sollten auf Kopierkarton (ca. 140 g/m²) je Gruppe kopiert werden.
- **Entscheidungs- und Erzählwürfel (1e)**
 Dieses Arbeitsblatt enthält die Vorlage für einen frei zu gestaltenden Würfel. Sie muss pro Würfel dreimal kopiert werden. Zusätzlich wird eine Kopie von AB 3.4.1d benötigt. Aus Gründen der Stabilität sollte Kopierkarton (ca. 140 g/m²) verwendet werden.

A



Entscheidungs- und Erzählwürfel: Stadt (1)

3.4.1a

Entscheidungs- und Erzählwürfel – Teil 1

Wie "funktioniert" die Stadt?



Aufgaben:

Vorbereitung:

1. Schneide zunächst die Teile der Arbeitsblätter 3.4.1a bis 3.4.1d sauber (am besten mit Lineal und Papiermesser) aus.
2. Klebe dann die beiden Teile von Arbeitsblatt 3.4.1a und 3.4.1b zusammen.
3. Klebe anschließend zunächst eine Würfelseite von Arbeitsblatt 3.4.1c auf.
4. Setze nun die beiden Stabilisierungswände (AB 3.4.1d) in den Würfel ein und klebe zum Schluss die letzte Würfelseite auf.

Stabilisierungswände (① und ②) einschieben!

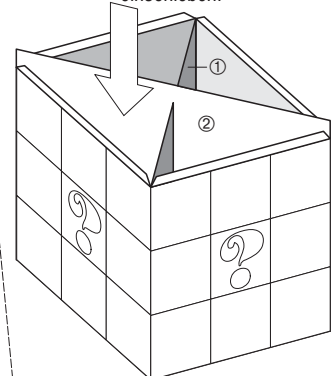

An dieser Linie nach hinten falten!

Anwendung:

Gruppenarbeit

Die folgende Aufgabe wird der Reihe nach von jedem Mitglied der Gruppe gelöst.

5. Würfle. Schau dir die Bilder der oben liegenden Würfelseite genau an. Suche dir ein Bild aus und erzähle, was darauf zu sehen ist, welche Bedeutung bzw. welche Aufgabe das Abgebildete für das "Funktionieren" der Stadt hat.
6. Findet gemeinsam Titel für die einzelnen Würfelseiten.

A



Entscheidungs- und Erzählwürfel: Stadt (2)

3.4.1b

Entscheidungs- und Erzählwürfel – Teil 2

Wie “funktioniert” die Stadt?

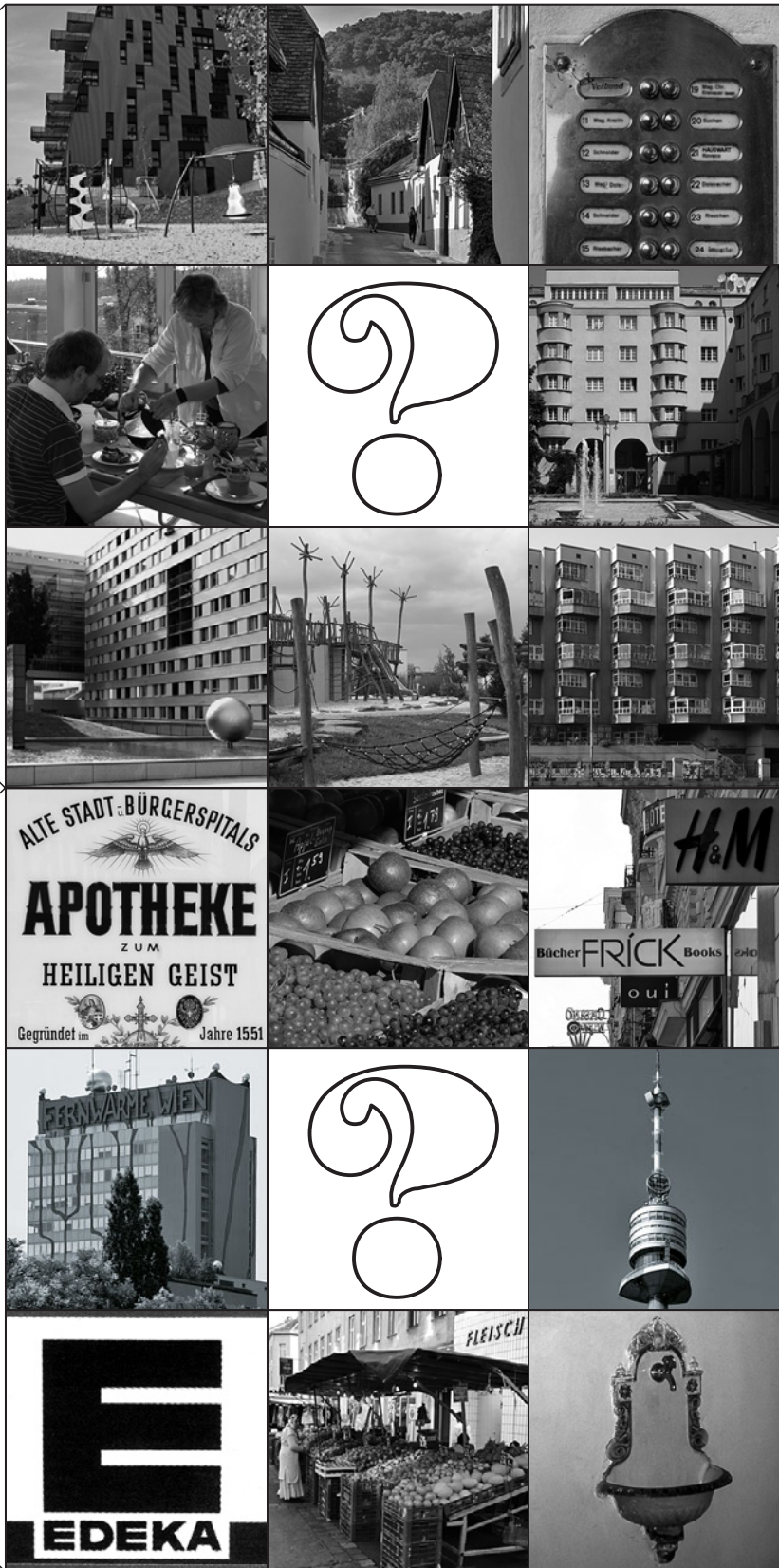

Aufgaben:

Vorbereitung:

1. Schneide zunächst die Teile der Arbeitsblätter 3.4.1a bis 3.4.1d sauber (am besten mit Lineal und Papiermesser) aus.
2. Klebe dann die beiden Teile von Arbeitsblatt 3.4.1a und 3.4.1b zusammen.
3. Klebe anschließend zunächst eine Würfelseite von Arbeitsblatt 3.4.1c auf.
4. Setze nun die beiden Stabilisierungswände (AB 3.4.1d) in den Würfel ein und klebe zum Schluss die letzte Würfelseite auf.

Stabilisierungswände (① und ②) einschieben!

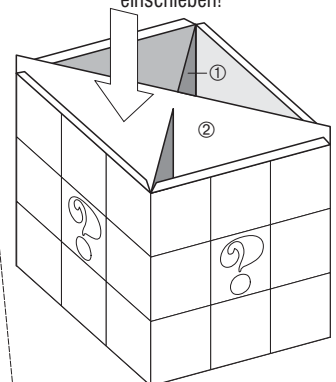

An dieser Linie nach hinten falten!

Anwendung:

Gruppenarbeit

Die folgende Aufgabe wird der Reihe nach von jedem Mitglied der Gruppe gelöst.

5. Würfle. Schau dir die Bilder der oben liegenden Würfelseite genau an. Suche dir ein Bild aus und erzähle, was darauf zu sehen ist, welche Bedeutung bzw. welche Aufgabe das Abgebildete für das “Funktionieren” der Stadt hat.
6. Findet gemeinsam Titel für die einzelnen Würfelseiten.



Entscheidungs- und Erzählwürfel – Teil 3

Wie "funktioniert" die Stadt?



Aufgaben:

Vorbereitung:

1. Schneide zunächst die Teile der Arbeitsblätter 3.4.1a bis 3.4.1d sauber (am besten mit Lineal und Papiermesser) aus.
2. Klebe dann die beiden Teile von Arbeitsblatt 3.4.1a und 3.4.1b zusammen.
3. Klebe anschließend zunächst eine Würfelseite von Arbeitsblatt 3.4.1c auf.
4. Setze nun die beiden Stabilisierungswände (AB 3.4.1d) in den Würfel ein und klebe zum Schluss die letzte Würfelseite auf.

Letzte Würfelseite aufkleben!

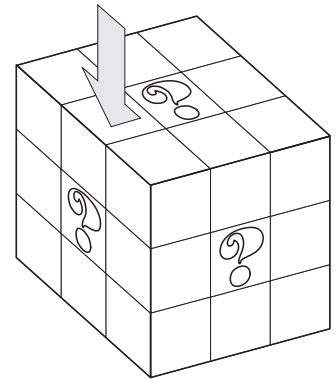

Anwendung:

Gruppenarbeit

Die folgende Aufgabe wird der Reihe nach von jedem Mitglied der Gruppe gelöst.

5. Würfle. Schau dir die Bilder der oben liegenden Würfelseite genau an. Suche dir ein Bild aus und erzähle, was darauf zu sehen ist, welche Bedeutung bzw. welche Aufgabe das Abgebildete für das "Funktionieren" der Stadt hat.
6. Findet gemeinsam Titel für die einzelnen Würfelseiten.

A - B

Entscheidungswürfel: Stabilisierungswände

3.4.1d

Entscheidungs- und Erzählwürfel

An dieser Linie nach vorne knicken!



An dieser Linie nach hinten knicken!



An dieser Linie nach vorne knicken!



An dieser Linie nach hinten knicken!

Aufgabe:

Schneide die Stabilisierungswände sauber aus und füge sie, wie in der Abbildung von AB 3.4.1a dargestellt, in den Würfel ein.

A - B



Entscheidungs- und Erzählwürfel

3.4.1e

Entscheidungs- und Erzählwürfel zum Selbstgestalten

Aufgaben:

Vorbereitung:

Du benötigst drei Kopien dieses Arbeitsblattes.

1. Zeichne oder male in die Felder der Situationen zum vorgegebenen Thema.
2. Schneide dann die Teile sauber (am besten mit Lineal und Papiermesser) aus.
3. Klebe zwei der ausgeschnittenen Teile zusammen.
4. Schneide in der dritten Kopie die Kleberänder ab und klebe anschließend zunächst eine Würfelseite auf.
5. Setze nun die beiden Stabilisierungswände (AB 3.4.1d) in den Würfel ein und klebe zum Schluss die letzte Würfelseite auf.

Stabilisierungswände (① und ②)
einschieben!

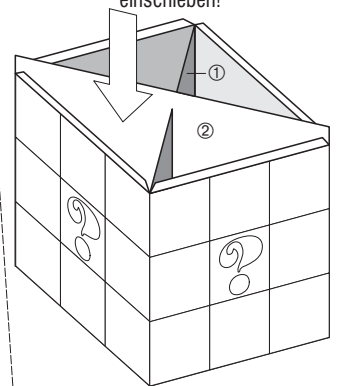

An dieser Linie nach hinten falten
bzw. bei der dritten Kopie die beiden
Würfelseiten hier trennen und die
Klebekanten abschneiden!

Anwendung:

Gruppenarbeit

Die folgende Aufgabe wird der Reihe nach von jedem Mitglied der Gruppe gelöst.

5. Würfle. Schau dir die Bilder der oben liegenden Würfelseite genau an. Suche dir ein Bild aus und erzähle, was darauf zu sehen ist, welche Bedeutung bzw. welche Aufgabe das Abgebildete für das Thema hat.
6. Findet gemeinsam Titel für die einzelnen Würfelseiten.

A



Entscheidungs- und Erzählwürfel: Stadt (1)

3.4.1ax

Entscheidungs- und Erzählwürfel – Teil 1

Wie "funktioniert" die Stadt?



Aufgaben:

Vorbereitung:

1. Schneide zunächst die Teile der Arbeitsblätter 3.4.1a bis 3.4.1d sauber (am besten mit Lineal und Papiermesser) aus.
2. Klebe dann die beiden Teile von Arbeitsblatt 3.4.1a und 3.4.1b zusammen.
3. Klebe anschließend zunächst eine Würfelseite von Arbeitsblatt 3.4.1c auf.
4. Setze nun die beiden Stabilisierungswände (AB 3.4.1d) in den Würfel ein und klebe zum Schluss die letzte Würfelseite auf.

Stabilisierungswände (① und ②) einschieben!

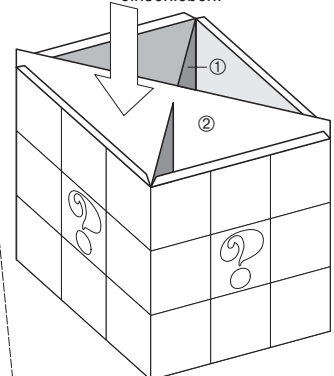

An dieser Linie nach hinten falten!

Anwendung:

Gruppenarbeit

Die folgende Aufgabe wird der Reihe nach von jedem Mitglied der Gruppe gelöst.

5. Würfle. Schau dir die Bilder der oben liegenden Würfelseite genau an. Suche dir ein Bild aus und erzähle, was darauf zu sehen ist, welche Bedeutung bzw. welche Aufgabe das Abgebildete für das "Funktionieren" der Stadt hat.
6. Findet gemeinsam Titel für die einzelnen Würfelseiten.

A



Entscheidungs- und Erzählwürfel: Stadt (2)

3.4.1bx

Entscheidungs- und Erzählwürfel – Teil 2

Wie "funktioniert" die Stadt?

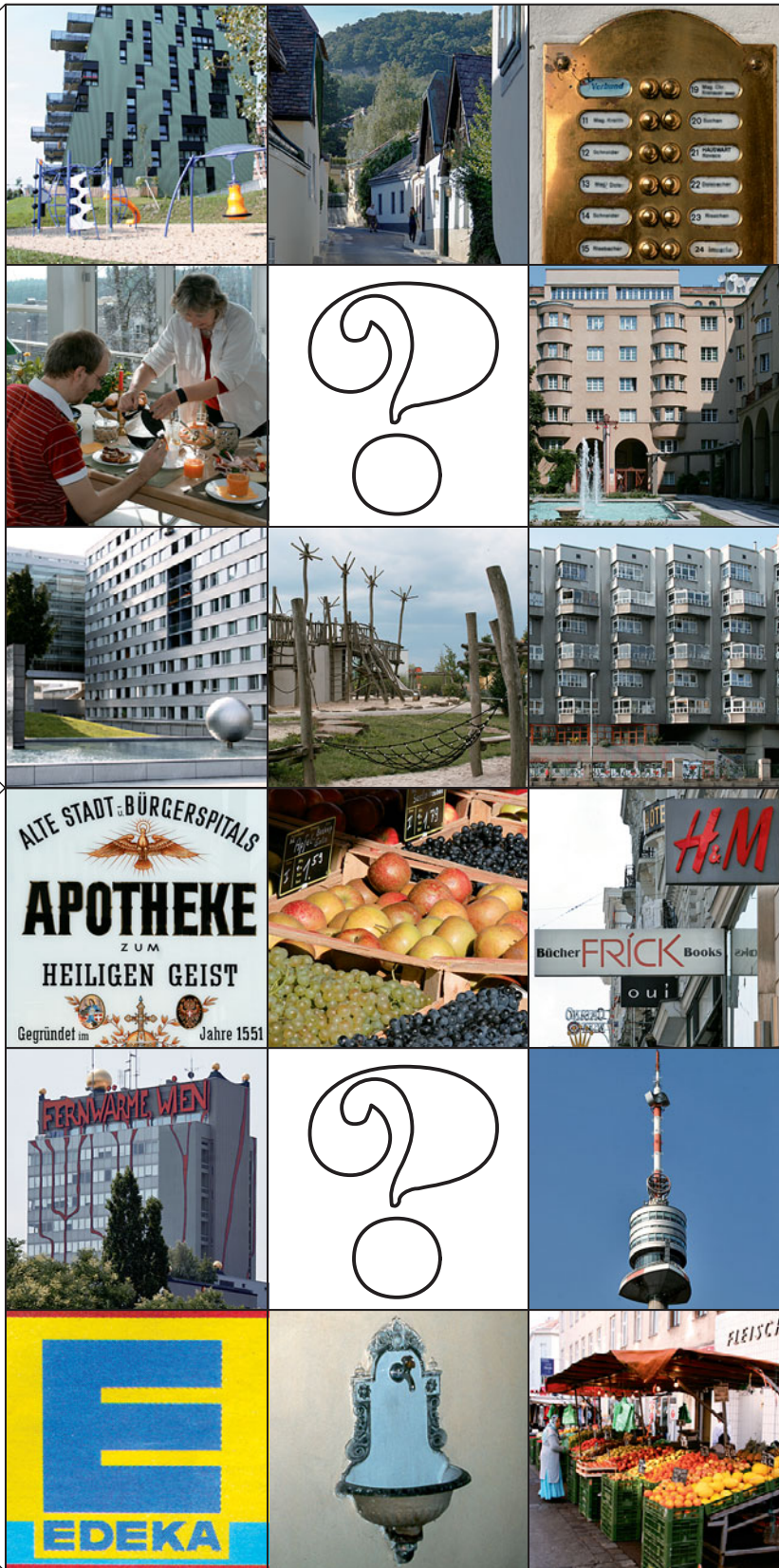

Aufgaben:

Vorbereitung:

1. Schneide zunächst die Teile der Arbeitsblätter 3.4.1a bis 3.4.1d sauber (am besten mit Lineal und Papiermesser) aus.
2. Klebe dann die beiden Teile von Arbeitsblatt 3.4.1a und 3.4.1b zusammen.
3. Klebe anschließend zunächst eine Würfelseite von Arbeitsblatt 3.4.1c auf.
4. Setze nun die beiden Stabilisierungswände (AB 3.4.1d) in den Würfel ein und klebe zum Schluss die letzte Würfelseite auf.

Stabilisierungswände (① und ②) einschieben!

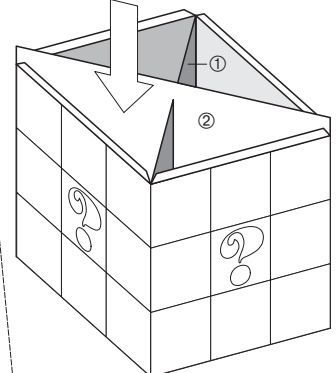

An dieser Linie nach hinten falten!

Anwendung:

Gruppenarbeit

- Die folgende Aufgabe wird der Reihe nach von jedem Mitglied der Gruppe gelöst.
5. Würfle. Schau dir die Bilder der oben liegenden Würfelseite genau an. Suche dir ein Bild aus und erzähle, was darauf zu sehen ist, welche Bedeutung bzw. welche Aufgabe das Abgebildete für das "Funktionieren" der Stadt hat.
 6. Findet gemeinsam Titel für die einzelnen Würfelseiten.



Entscheidungs- und Erzählwürfel – Teil 3

Wie “funktioniert” die Stadt?



Aufgaben:

Vorbereitung:

1. Schneide zunächst die Teile der Arbeitsblätter 3.4.1a bis 3.4.1d sauber (am besten mit Lineal und Papiermesser) aus.
2. Klebe dann die beiden Teile von Arbeitsblatt 3.4.1a und 3.4.1b zusammen.
3. Klebe anschließend zunächst eine Würfelseite von Arbeitsblatt 3.4.1c auf.
4. Setze nun die beiden Stabilisierungswände (AB 3.4.1d) in den Würfel ein und klebe zum Schluss die letzte Würfelseite auf.

Letzte Würfelseite aufkleben!

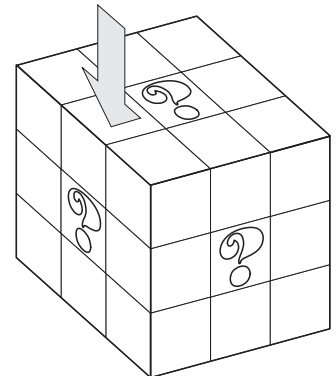

Anwendung:

Gruppenarbeit

Die folgende Aufgabe wird der Reihe nach von jedem Mitglied der Gruppe gelöst.

5. Würfle. Schau dir die Bilder der oben liegenden Würfelseite genau an. Suche dir ein Bild aus und erzähle, was darauf zu sehen ist, welche Bedeutung bzw. welche Aufgabe das Abgebildete für das “Funktionieren” der Stadt hat.
6. Findet gemeinsam Titel für die einzelnen Würfelseiten.